

HANOMAG HENSCHEL

F 221 S

Trekker

met kantelkabine

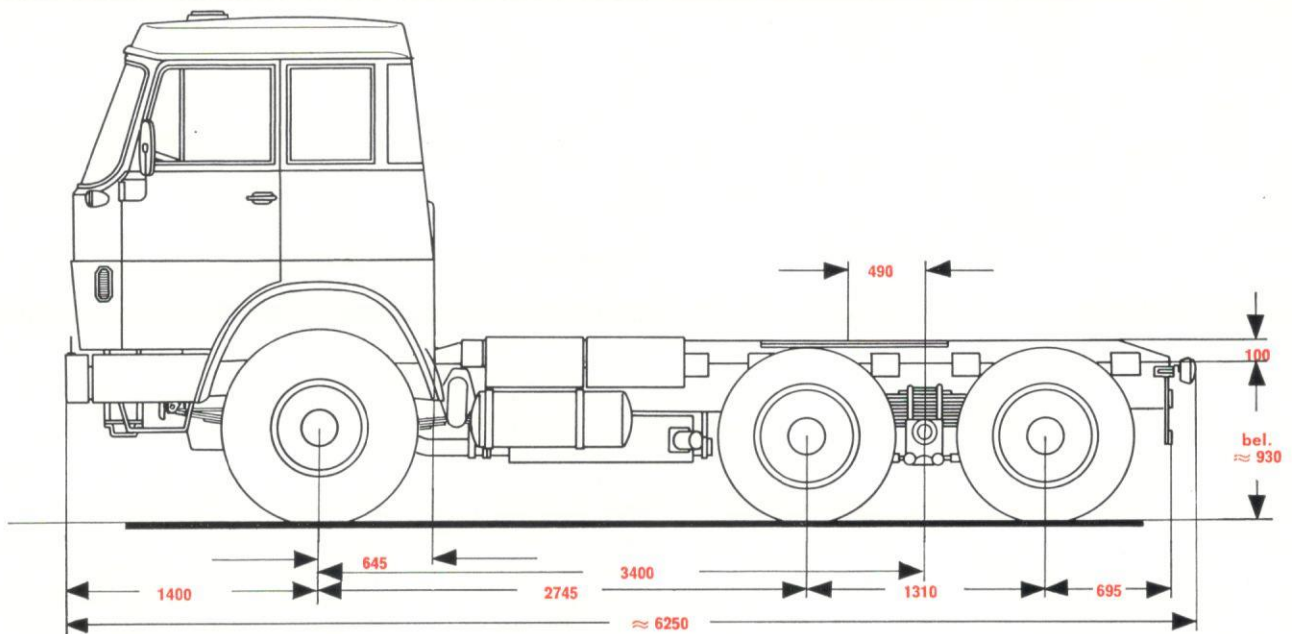
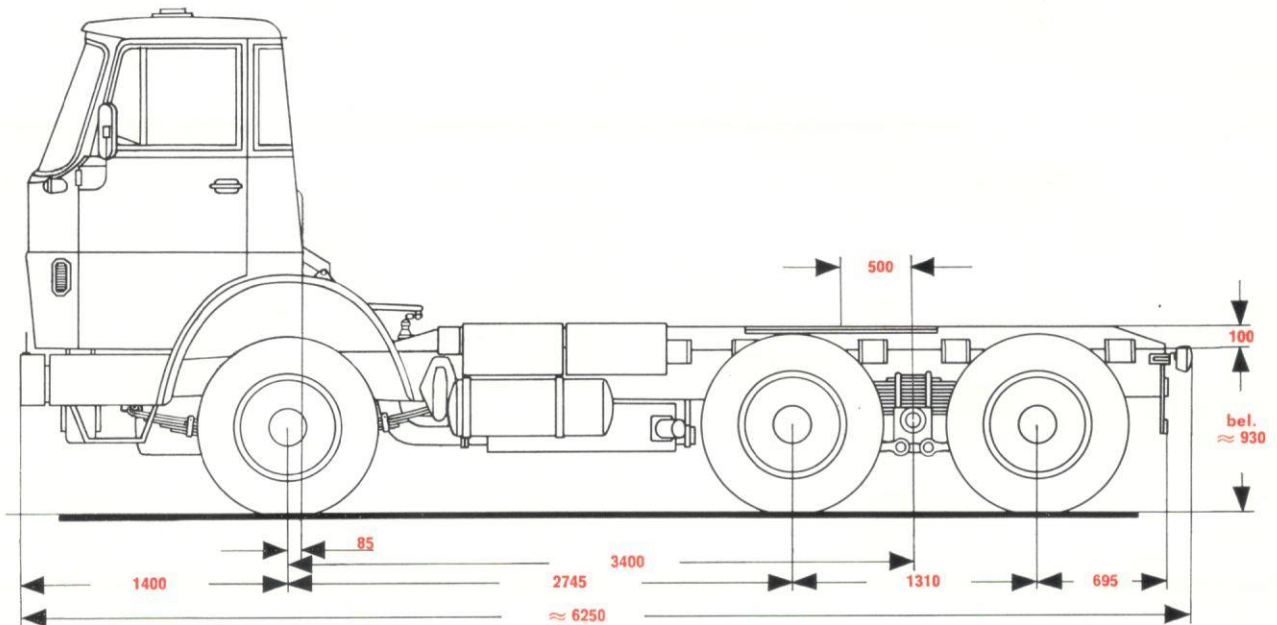
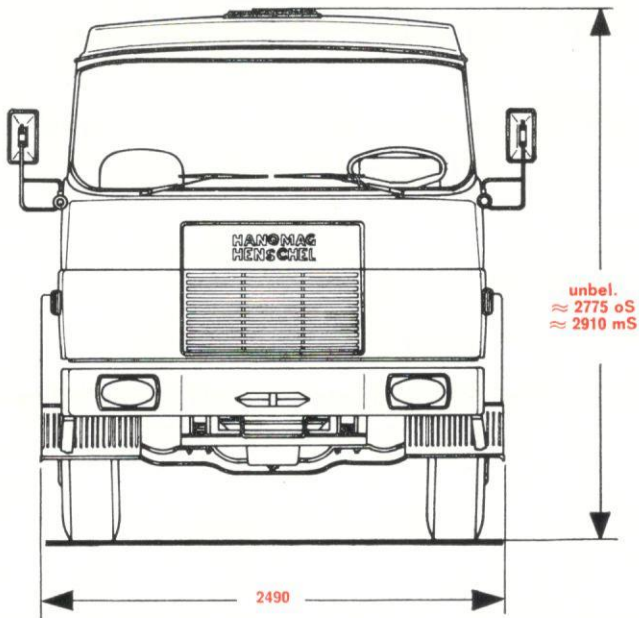

Chassisraam Ladderraam, langs- en dwarsliggers geperst uit staalplaat; verbindingen geklonken

Koppeling Droge plaatkoppeling met hydraulische bediening en torsiedempers

Versnellingsbak Type ZF AK 6-80, 6 versnellingen; met klauw-schakeling en overdrive

Achterassen Hanomag-Henschel tandemstel met differentieel-vergrendelingen in en tussen de dubbel gereduceerde overbrenging op de achterassen

Vooras Vuistas I-profiel

Vering Vooras: half-elliptische bladveren met progressieve werking. Achterassen: half-elliptische bladveren in pendelplaat-sing; asgeleiding door parallelle langsgeluiders

Stuurinrichting ZF hydro

Voetrem 2 krings luchtdruk-remsysteem met gescheiden circuits, werkend op alle wielen (met aansluiting voor oplegger)

Handrem Als stopfixrem uitgevoerde aantrekrem op achterwielen

Motorrem Smoorklep in de uitlaat met pneumatische bediening, die met een gedeeltelijk electro-pneumatische beremming van de oplegger gepaard gaat

Banden Maat 11.00-20

Motor

Type	524 U
Aantal cylinders	6
Boring	130 mm
Slag	150 mm
Cylinderinhoud	11943 cm ³
Vermogen bij max. toerental	DIN 240 pk bij 2150 tpm SAE 265 pk bij 2150 tpm
Max. koppel	DIN 90 kgm bij 1200 tpm SAE 95 kgm bij 1200 tpm
Brandstoftank	250 l

Afmetingen in mm.

	oSk	mSk
Wielbasis	2745/1310	2745/1310
Totale lengte	6250	6250
Totale breedte	2500	2500
Hoogte kabine boven rijweg (onbelast)	2775	2910
C.A.-Maat	3315	2755
Breedte kabine	2500	2500
Spoorbreedte voor	1970	1970
Spoorbreedte achter	1785	1785
Bodemvrijheid	305	305
Breedte chassisraam	766	766
Zwaartepunt	500	490

Gewichten in kg.

	oSk	mSk
Gewicht chassis (met kabine)	6675	6800
Gewichtsverdeling op vooras	3625	3700
Gewichtsverdeling op achterassen	3150	3100
Totaal toegelaten gewicht	22000	22000
Toegelaten belasting op vooras	6000	6000
Toegelaten belasting op achterassen	2x8000	2x8000
Toegelaten totaal treingewicht	48000	48000

Snelheden

Ver-snellung	Over-brenging	Snelheden in km/uur bij	
		Max. toerental	Max. koppel
1	6,7	9,1	5,1
2	3,86	16	9
3	2,34	26	15
4	1,44	42	24
5	1,0	61	34
6	0,71	84	47
R	6,31	9,7	5,4

Stijgvermogen

Ver-snellung	Over-brenging	Stijgvermogen in %	
		Solo	
1	6,7	15	
2	3,86	8	
3	2,34	4,5	
4	1,44	2,2	
5	1,0	1,5	
6	0,71	0,4	
R	6,31	14,5	

Overbrenging op achteras: 6,71

Hanomag-Henschel Fahrzeugwerke GmbH

Afwijkingen en constructiewijzigingen voorbehouden.
Technische aanduidingen volgens DIN 70020.

N.V. GAM van Gorp's
Automobiel
Maatschappij
Soerweg 13-25
ROTTERDAM
Tel.: 010 - 29 52 11
Telex: 2 26 79

NAPO N.V.
Nijverheidsweg 15
Postbus 535
HAARLEM
Tel.: 023 - 32 32 40

N.V. RIMIJ
L.J. Costerstraat 53
VENLO
Tel.: 04700 - 2 09 41
Telex: 5 83 18