

HANOMAG HENSCHEL

CHASSIS MET CABINE F 76

Diesel
100 DIN pk
GVW 7500 kg

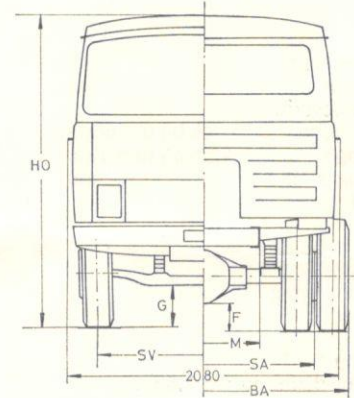
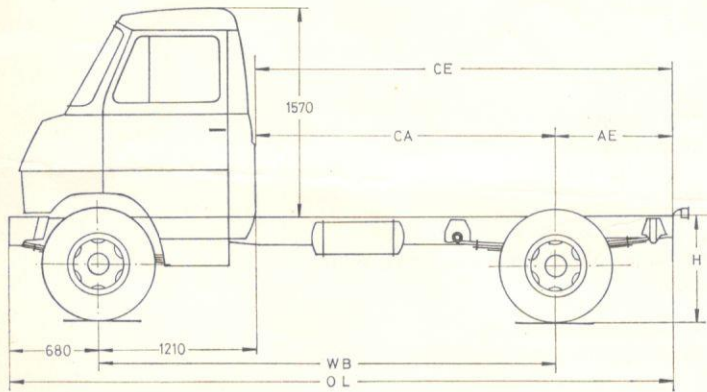

CHASSIS MATEN

WB = wielbasis	mm	3500	3900	4150	4750
CA = achterkant cabine - achteras	mm	2290	2690	2940	3540
AE = achteras - uiteinde chassis	mm	900	1090	1290	1690
CE = achterkant cabine - uiteinde chassis	mm	3190	3780	4230	5230
OL = totale lengte chassis	mm	5080	5670	6120	7120
HO = hoogte onbelast	mm	2360	2360	2360	2360
SV = spoorwijdte voor	mm	1610	1610	1610	1610
SA = spoorwijdte achter	mm	1695	1695	1695	1695
BA = breedte over achterwielen	mm	2220	2300	2220	2300
M = maximum chassisbreedte	mm	850	850	850	850
F = minimum achteras - grond belast	mm	207	207	207	207
G = minimum vooras - grond belast	mm	318	318	318	318
H = onbelast hoogliggend chassis	mm	900	900	900	900
onbelast laagliggend chassis					
draaicirkelstraal	mm	6300	6900	7100	8000

GEGEVENS LAADBAK OPBOUW

Hoogste toegelaten gewicht (G.V.W.)	kg	7500	7500	7500	7500
Maximum toegelaten gewicht onder vooras	kg	2400	2400	2400	2400
Maximum toegelaten gewicht onder achteras	kg	5300	5300	5300	5300
Maximum laadbaklengte uitwendig wettelijk toegestaan	mm	4400	4500	5200	5600
Afstand spatbord chassis	mm	250	250	250	250

Eigen gewicht chassis met cabine	kg	2470	2500	2515	2535
Eigen gewicht chassis met cabine onder vooras	kg	1415	1440	1445	1480
Eigen gewicht chassis met cabine onder achteras	kg	1055	1060	1070	1055
Totaal draagvermogen (laadbak en lading)	kg	5030	5000	4985	4965
Gunstigste laadbaklengtes t.o.v. zwaartepunt	min.	mm	3100	3800	4200
	max.	mm	3500	4100	4600
Gunstigste zwaartepunten voor hart achteras t.o.v. beide asdrukken	min.	mm	520	580	620
	max.	mm	660	740	790

Hanomag-Henschel behoudt zich het recht voor, te allen tijde constructie en uitvoering te wijzigen, zonder verplichting eerder geleverde voertuigen dienovereenkomstig te veranderen, of voertuigen te leveren die overeenkomen met deze specificatie.

Importeur:

N.V. Haagse Bedrijfsauto Import Mij
HABIM N.V.

Wegastraat 16-18 - 's-Gravenhage
Telefoon (070) 81 45 41

MOTOR MET COMPONENTEN

Motor		Hanomag-Henschel D 161 L1
Type		6 cyl. 4 slag
Boring en slag	mm	95 x 100
Slagvolume	liter	4,259
Compressieverh.		20,5 : 1
Max. vermogen	pk bij omw/min	100 / 3400 DIN 110 / 3400 SAE
Max. koppel	kgm bij omw/min	24,2 / 1800 DIN 26,6 / 1800 SAE
Krukas lagering	mm	7 x hoofdtaf 70 ø drijfstaaf 62 ø
Dynamo		Wisselstroom 12 V 490 W
Accu		12 V 110 Ah
Startmotor		12 V 4 pk
Smering		Druksmering met serie smeeroliefilter en warmtewisselaar
Motorophanging		3 steunpunten in rubber
Luchtfilter		Oliebad
Koeling		Waterkoeling met 2-jarige antivriesvulling
Koppeling		Enkelvoudige drogeplaatkoppeling met torsieschokdemping
Koppelingsdiam. en werk.opp.		200 mm 81000 mm ²

TRANSMISSIE

Versnellingsbak		Hanomag G 150				
Kroon-pignon reductie		1 : 5,86				
Kroon-pignon reductie BERGAS		1 : 6,43				
Versnelling	1e	2e	3e	4e	5e	achteruit
Overbrengverh. versn.bak	1 : 7,265	1 : 4,206	1 : 2,515	1 : 1,536	1 : 1,0	1 : 6,33
Overbrengverh. totaal	1 : 42,54	1 : 24,61	1 : 14,70	1 : 8,96	1 : 5,86	1 : 37,09
Overbrengverh. totaal BERGAS	1 : 46,68	1 : 27,00	1 : 16,13	1 : 9,83	1 : 6,43	1 : 40,69
Snelheid bij 3400 motor omw/min	12 km/h	21 km/h	35 km/h	57 km/h	88 km/h	14 km/h
Snelheid bij 3400 motor omw/min B.A.	11 km/h	19 km/h	32 km/h	52 km/h	80 km/h	13 km/h
Aandrijfjas		2 delig, ophanglager in rubber vanaf W.B. 3900				

ASSEN, VERING EN WIELEN

Vooras	Vuist I vormig
Achteras	Star vrijdragend
Vering voor	Half elliptisch 2 stuks 8 bladen
Vering achter	Half elliptisch 2 stuks 8 bladen
Stabilisator	Voor en achter
Schokbrekers	4 dubbelwerkende telescoop
Wielen	600 G-16 SDC
Banden	8,25 x 16 achter dubbele montage

STUURINRICHTING

Type	ZF-Gemmer GD 40
Reductie	26,4 : 1
Stuurwioldiam.	450 mm

REMMEN

Remsysteem	Duo-Servo
Bekrachtiging	Lucht
Remtrommeldiameter voor	325 mm
Remtrommeldiameter achter	325 mm
Remvoeringoppervlak voor	114600 mm ²
Remvoeringoppervlak achter	114600 mm ²
Handrem	Mechanisch op achterwielen

CHASSIS EN CABINE

Chassisbalken	U-profiel geschikt voor aanhanger met GVW 6100 kg
Cabine	Volfront, 2 zitplaatsen, kachel met ruitenverwarmer, ruitensproeier en asbak
Kleur	Olijfgroen Standaard af fabriek
Koplampen	A-symmetrisch dimlicht met r.a.w. schakelaar gecombineerd
Tegen meerprijs te leveren	Dubbele cabine
	P.T.O.
	Stabilisator voor en achter
	6 ton aanhangerkoppeling + remlucht- en lichtsproeier
	3e zitting
	Tachograaf
	Trekkerchassis
	Aandrijving voor oliepompe of compressor voor koelinstallatie
	Toerenteller