

HENSCHEL HS 100 AK



TECHNISCHE GEGEVENS

MOTOR

Model	Henschel dieselmotor type 512 DI	
Aantal cylinders	6	
Boring	96 mm	
Slag	125 mm	
Cylinderinhoud	5429 cm ³	
Max. aantal omwentelingen, belast	2400 omw./min.	
Brandstofverbruik	175 g/pkh bij 1500 omw./min.	

		Duitse meting	Volgens SAE gross
Vermogen	bij 2400 omw./min.	100 PK	110 BHP
Max. draaimoment	bij 1300 omw./min.	33 kgm	35 kgm

VERMOGENSKROMME

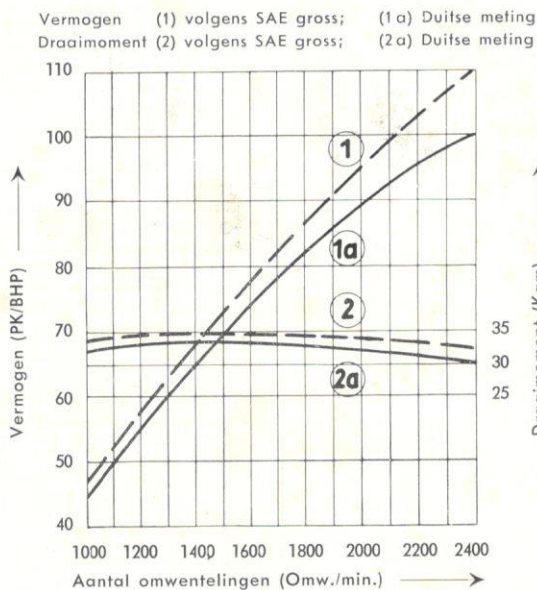

CHASSIS

- a) Chassisraam Z.g. visbuisvorm, geperst uit staalplaat, verbindingen geklonken
- b) Koppeling Enkelvoudige plaatkoppeling
- c) Gangwissel 1) 5-versnellingsbak AK 5-33 met snelgang
2) tussenbak met 2 overbrengingen, afzonderlijk in het chassis opgehangen (tezamen 10 overbrengingen vooruit)
- d) Transmissieas Kruiskoppelingen met naaldlagers
- e) Achteras Aandrijving
achteras Met conische tandwielen
Differentieel Met conische tandwielen; vastzetbaar
Achterbrug Banjo-as
- f) Vooras Aandrijving
vooras Met conische tandwielen, zelfde uitvoering als achteras, uitwisselbaar
Differentieel Met conische tandwielen
Voorbrug Banjo-as
- g) Veren, vóór Halfelliptische langsveren met schokbrekers
achter Halfelliptische langsveren met hulpveren en schokbrekers
- h) Wielen Schijfwielen met velgen 7.0 - 20 (op bestelling gietstalen wielen [Trilex])
- i) Banden, vóór 9.00 - 20 of C 20
achter 9.00 - 20 of C 20 (dubbel)
- k) Stuurinrichting .. Met worm en nok
- l) Remmen Binnenremmen
Voetrem Luchtdrukrem, werkend op alle wielen, met aansluiting voor aanhangwagenrem
Handrem Mechanisch, werkend op de achterwielen, met aansluiting voor aanhangwagenrem
(Motorrem Smoorklep in de uitlaatleiding, over het drijfwerk werkend op de achterwielen; inbouw op bestelling)
- m) Gemiddeld brandstofverbruik 16 L / 100 km
- n) Olieverbruik 0,3 L / 100 km

AFMETINGEN

Chassis:	HS 100 A	HS 100 AK
Wielbasis	3850 mm	3850 mm
Spoorbreedte vóór	1860 mm	1860 mm
achter	1680 mm	1680 mm
bij Trilex-wielen ..	1660 mm	1660 mm
Draaistraal	8,0 m	8,0 m
Spoorstraal	7,5 m	7,5 m

Bovenbouw:	HS 100 A	HS 100 AK
Laadlengte	4200 mm	3600 mm
Laadbreedte	2200 mm	2200 mm
Grootste hogte, gemeten over cabine, onbelast	2515 mm	2515 mm
Bodemvrijheid, belast	285 mm	285 mm

HENSCHEL HS 100 AK



GEWICHTEN

	HS 100 A	HS 100 AK
Chassis, bedrijfsvaardig	3700 kg	3700 kg
Draagvermogen chassis	7800 kg	7800 kg
Chassis met cabine	4000 kg	4000 kg
Toelaatbaar totaalgewicht	11500 kg	11500 kg
Toelaatbare asdruk:		
Vooras	3500 kg	3500 kg
Achteras	8000 kg	8000 kg

	HS 100 A	HS 100 AK
Toelaatbaar gewicht aanhangwagen		
(voertuig plus lading)		
op de weg	12000 kg	12000 kg
in het terrein	6000 kg	6000 kg

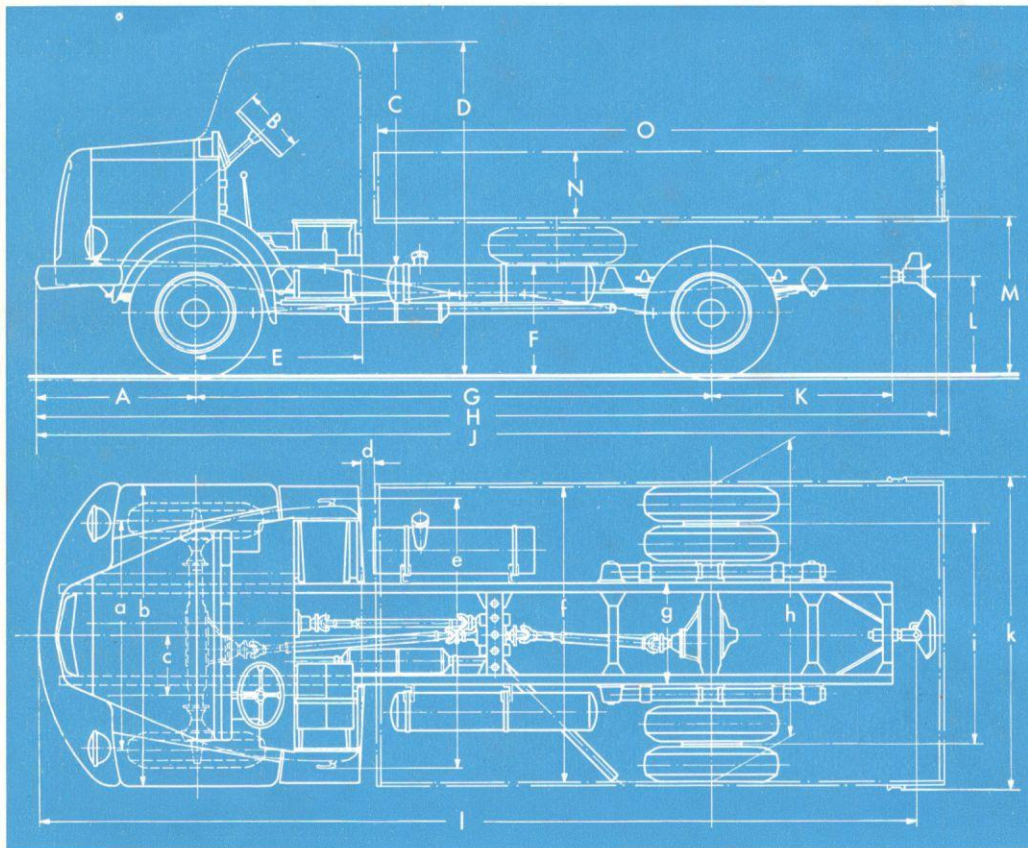

mm	mm
A 1140 <i>13,1</i>	a 1860 <i>21,3</i>
B 500 <i>5,7</i>	b 2300 <i>26,4</i>
C 1650 <i>18,9</i>	c 465 <i>5,3</i>
D ~ 2485 bel. <i>28,5</i>	d 100 <i>1,1</i>
E 1250 <i>14,3</i>	d (270) <i>3,1</i>
F ~ 835 bel. <i>9,5</i>	e 2036 <i>23,4</i>
G 3850 <i>44,2</i>	f 2200 <i>25,2</i>
H 6635 <i>76,2</i>	g 762 <i>8,7</i>
H (6145) <i>70,6</i>	h 2234 <i>25,6</i>
I 6800 <i>78</i>	h (2206) <i>25,3</i>
I (6440) <i>74</i>	i 1680 <i>19,3</i>
K 1350 <i>15,5</i>	i (1660) <i>19</i>
K (900) <i>10,3</i>	k 2350 <i>27</i>
L ~ 760 bel. <i>8,7</i>	l 6505 <i>74,7</i>
M ~ 1180 bel. <i>13,5</i>	l (6015) <i>69,1</i>
M ~ (1270) bel. <i>14,5</i>	
N 500 <i>5,7</i>	
N (400) <i>4,5</i>	
O 4200 <i>48,2</i>	
O (3600) <i>41,3</i>	

() gelden voor HS 100 AK
[] gelden voor Trilex-Wielen

RIJSNELHEDEN - KLIMVERMOGEN

Overbrenging achteras: 5,57 of 4,86

Overbrenging	Overbrenging versnellings- bak	Overbrenging tussenbak	Maximumsnelheid bij max. aantal omwentelingen motor		Snelheid bij gunstigste brandstofverbruik		Klimvermogen bij 11 500 kg totaalgewicht	
			km/h		km/h		%	
Overbrenging achteras			5,57	4,86	5,57	4,86	5,57	4,86
1.	1	klein	6,5	7,4	3,5-4,5	4-5	34	29
2.	1	groot	8	9,5	4,5-6	5-7	25	22
3.	2	klein	12	14	6-8	7-10	16	14
4.	2	groot	16	18	8-11	10-13	12	10
5.	3	klein	22	25	11-15	13-18	8	7
6.	3	groot	28	32	15-19	18-23	6	5
7.	4	klein	36	41	19-25	23-30	4	3
8.	4	groot	46	53	25-32	30-38	3	2
9. (lage snelgang)	5	klein	56	64	32-40	38-46	2	1,5
10. (hogesnelgang)	5	groot	72	82	40-50	46-55	1	1
Achterruit	R	klein	7	8	—	—	31	27

Wijzigingen voorbehouden!

HENSCHEL & SOHN GMBH KASSEL

LOKOMOTIVE KASSEL

TELEX: 043791
DUITSLAND

19111