

Normaal spoor
GVW 3000 kg

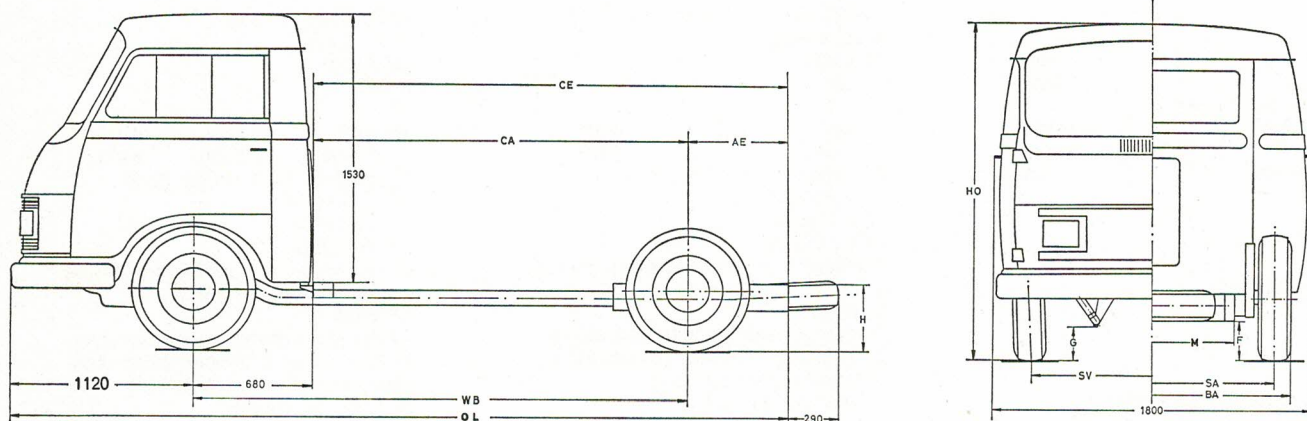

CHASSIS MATEN

| | | | | |
|---|----|------|------|------|
| WB = wielbasis | mm | 2800 | 3000 | 3500 |
| CA = achterkant cabine - achteras | mm | 2140 | 2340 | 2840 |
| AE = achteras - uiteinde chassis | mm | 580 | 580 | 580 |
| CE = achterkant cabine - uiteinde chassis | mm | 2720 | 2920 | 3420 |
| OL = totale lengte chassis | mm | 4520 | 4720 | 5220 |
| HO = hoogte onbelast | mm | 2040 | 2040 | 2040 |
| SV = spoorwijdte voor | mm | 1372 | 1372 | 1372 |
| SA = spoorwijdte achter | mm | 1400 | 1400 | 1400 |
| BA = breedte over achterwielen | mm | 1650 | 1650 | 1650 |
| M = maximum chassisbreedte | mm | 950 | 950 | 950 |
| F = minimum achteras - grond belast | mm | 220 | 220 | 220 |
| G = minimum vooras - grond belast | mm | 270 | 270 | 270 |
| H = onbelast hoogliggend chassis | mm | 960 | 960 | 960 |
| onbelast laagliggend chassis | mm | 570 | 570 | 570 |
| draaicirkelstraal | mm | 6300 | 6550 | 7175 |

GEGEVENS LAADBAK OPBOUW

| | | | | |
|--|----|------|------|------|
| Hoogste toegelaten gewicht (GVW) | kg | 3000 | 3000 | 3000 |
| Maximum toegelaten gewicht onder vooras | kg | 1400 | 1400 | 1400 |
| Maximum toegelaten gewicht onder achteras | kg | 1750 | 1750 | 1750 |
| Maximum laadbaklengte uitwendig wettelijk toegestaan | mm | 3900 | 4300 | 5100 |
| Afstand spatbord chassis | mm | 350 | 350 | 350 |

B = benzinemotor D = dieselmotor

| | | B | D | B | D | B | D | |
|--|------|------|------|------|------|------|------|------|
| Eigen gewicht chassis met cabine | kg | 990 | 1110 | 995 | 1115 | 1010 | 1130 | |
| Eigen gewicht chassis met cabine onder vooras | kg | 790 | 890 | 790 | 890 | 795 | 895 | |
| Eigen gewicht chassis met cabine onder achteras | kg | 200 | 220 | 205 | 225 | 215 | 235 | |
| Totaal draagvermogen (laadbak en lading) | kg | 2010 | 1890 | 2005 | 1885 | 1990 | 1870 | |
| Gunstigste laadbaklengtes t.o.v. zwaartepunt | min. | mm | 2700 | 3010 | 2900 | 3210 | 3500 | 3710 |
| | max. | mm | 3000 | 3140 | 3300 | 3560 | 4100 | 4260 |
| Gunstigste zwaartepunten voor hart achteras t.o.v. beide asdrukken | min. | mm | 620 | 530 | 660 | 520 | 770 | 670 |
| | max. | mm | 830 | 760 | 890 | 810 | 1030 | 950 |

HANOMAG-HENSCHEL behoudt zich het recht voor, te allen tijde constructie en uitvoering te wijzigen, zonder verplichting eerder geleverde voertuigen dienovereenkomstig te veranderen, of voertuigen te leveren die overeenkomen met deze specificatie.

Importeur:

**N.V. Haagse Bedrijfsauto Import Mij.
HABIM N.V.**

Wegastraat 16-18 - 's-Gravenhage
Telefoon (070) 81 45 41

Normaal spoor
GVW 3000 kg

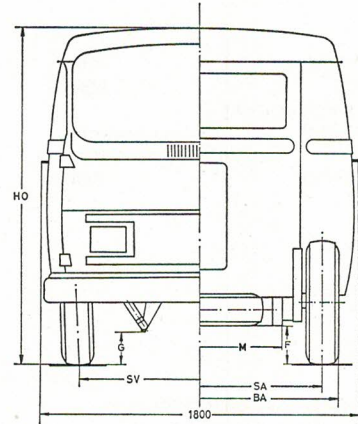
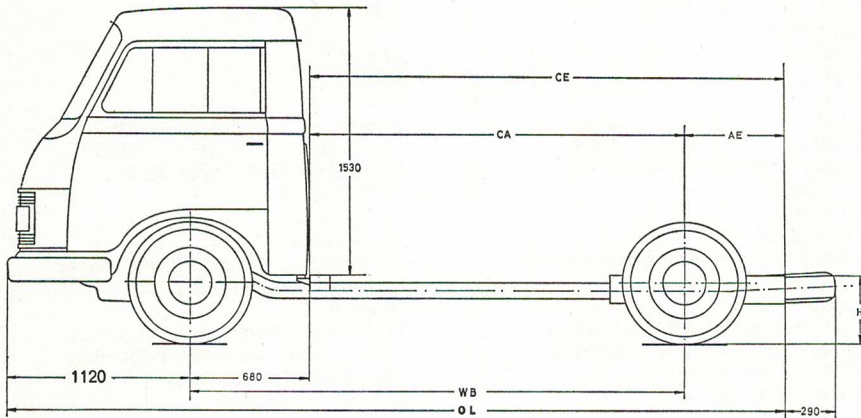

CHASSIS MATEN

| | | | | |
|---|----|------|------|------|
| WB = wielbasis | mm | 2800 | 3000 | 3500 |
| CA = achterkant cabine - achteras | mm | 2140 | 2340 | 2840 |
| AE = achteras - uiteinde chassis | mm | 580 | 580 | 580 |
| CE = achterkant cabine - uiteinde chassis | mm | 2720 | 2920 | 3420 |
| OL = totale lengte chassis | mm | 4520 | 4720 | 5220 |
| HO = hoogte onbelast | mm | 2040 | 2040 | 2040 |
| SV = spoorwijdte voor | mm | 1372 | 1372 | 1372 |
| SA = spoorwijdte achter | mm | 1400 | 1400 | 1400 |
| BA = breedte over achterwielen | mm | 1650 | 1650 | 1650 |
| M = maximum chassisleedte | mm | 950 | 950 | 950 |
| F = minimum achteras - grond belast | mm | 220 | 220 | 220 |
| G = minimum vooras - grond belast | mm | 270 | 270 | 270 |
| H = onbelast hoogliggend chassis | mm | 960 | 960 | 960 |
| onbelast laagliggend chassis | mm | 570 | 570 | 570 |
| draaicirkelstraal | mm | 6300 | 6550 | 7175 |

GEGEVENS LAADBAK OPBOUW

| | | | | |
|--|----|------|------|------|
| Hoogste toegelaten gewicht (GVW) | kg | 3000 | 3000 | 3000 |
| Maximum toegelaten gewicht onder vooras | kg | 1400 | 1400 | 1400 |
| Maximum toegelaten gewicht onder achteras | kg | 1750 | 1750 | 1750 |
| Maximum laadbaklengte uitwendig wettelijk toegestaan | mm | 3900 | 4300 | 5100 |
| Afstand spatbord chassis | mm | 350 | 350 | 350 |

B = benzinemotor D = dieselmotor

| | | B | D | B | D | B | D |
|--|------|------|------|------|------|------|------|
| Eigen gewicht chassis met cabine | kg | 990 | 1110 | 995 | 1115 | 1010 | 1130 |
| Eigen gewicht chassis met cabine onder vooras | kg | 790 | 890 | 790 | 890 | 795 | 895 |
| Eigen gewicht chassis met cabine onder achteras | kg | 200 | 220 | 205 | 225 | 215 | 235 |
| Totaal draagvermogen (laadbak en lading) | kg | 2010 | 1890 | 2005 | 1885 | 1990 | 1870 |
| Gunstigste laadbaklengtes t.o.v. zwaartepunt | min. | mm | 2700 | 3010 | 2900 | 3210 | 3500 |
| | max. | mm | 3000 | 3140 | 3300 | 3560 | 4100 |
| Gunstigste zwaartepunten voor hart achteras t.o.v. beide asdrukken | min. | mm | 620 | 530 | 660 | 520 | 770 |
| | max. | mm | 830 | 760 | 890 | 810 | 1030 |

HANOMAG-HENSCHEL behoudt zich het recht voor, te allen tijde constructie en uitvoering te wijzigen, zonder verplichting eerder geleverde voertuigen dienovereenkomstig te veranderen, of voertuigen te leveren die overeenkomen met deze specificatie.

Importeur:

**N.V. Haagse Bedrijfsauto Import Mij.
HABIM N.V.**

Wegastraat 16-18 - 's-Gravenhage
Telefoon (070) 81 45 41