

Breed spoor  
GVW 3300 kg

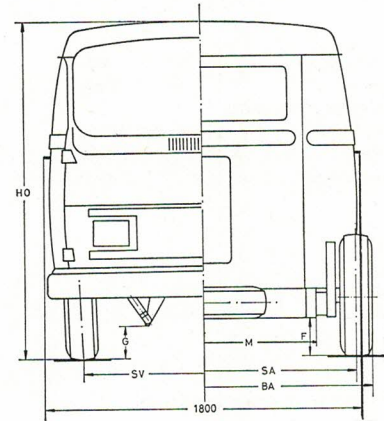
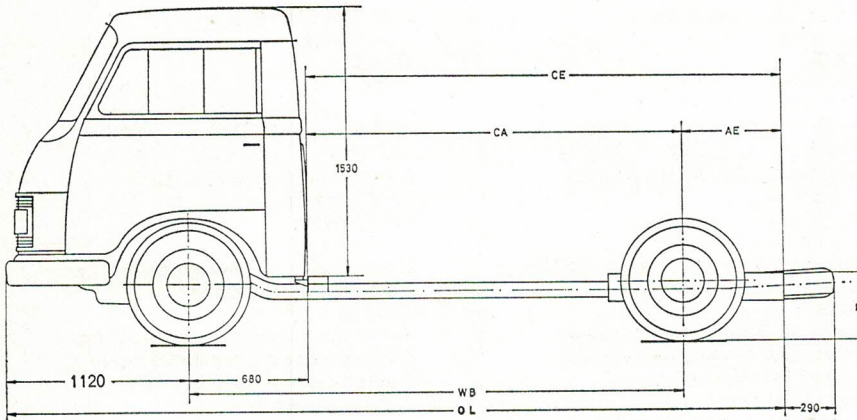

### CHASSIS MATEN

WB = wielbasis	mm	2930	3130	3630
CA = achterkant cabine - achteras	mm	2270	2470	2970
AE = achteras - uiteinde chassis	mm	580	580	580
CE = achterkant cabine - uiteinde chassis	mm	2850	3050	3550
OL = totale lengte chassis	mm	4650	4850	5352
HO = hoogte onbelast	mm	2040	2040	2040
SV = spoorwijdte voor	mm	1372	1372	1372
SA = spoorwijdte achter	mm	1730	1730	1730
BA = breedte over achterwielen	mm	1980	1980	1980
M = maximum chassisbreedte	mm	1280	1280	1280
F = minimum achteras - grond belast	mm	220	220	220
G = minimum vooras - grond belast	mm	270	270	270
H = onbelast hoogliggend chassis	mm	960	960	960
onbelast laagliggend chassis	mm	570	570	570
draaicirkelstraal	mm	6450	6700	7325

### GEGEVENS LAADBAK OPBOUW

Hoogste toegelaten gewicht (GVW)	kg	3300	3300	3300
Maximum toegelaten gewicht onder vooras	kg	1600	1600	1600
Maximum toegelaten gewicht onder achteras	kg	1750	1750	1750
Maximum laadbaklengte uitwendig wettelijk toegestaan	mm	3900	4300	5100
Afstand spatbord chassis	mm	350	350	350

B = benzinemotor    D = dieselmotor

		B	D	B	D	B	D
Eigen gewicht chassis met cabine	kg	1065	1175	1075	1185	1090	1200
Eigen gewicht chassis met cabine onder vooras	kg	820	920	820	920	825	925
Eigen gewicht chassis met cabine onder achteras	kg	245	255	255	265	265	275
Totaal draagvermogen (laadbak en lading)	kg	2235	2125	2225	2115	2210	2100
Gunstigste laadbaklengtes t.o.v. zwaartepunt	min.	mm	2800	3140	3000	3340	3500
	max.	mm	2800	3140	3000	3340	3700
Gunstigste zwaartepunten voor hart achteras t.o.v. beide asdrukken	min.	mm	890	860	950	930	1100
	max.	mm	980	940	1050	1010	1220

HANOMAG-HENSCHEL behoudt zich het recht voor, te allen tijde constructie en uitvoering te wijzigen, zonder verplichting eerder geleverde voertuigen dienovereenkomstig te veranderen, of voertuigen te leveren die overeenkomen met deze specificatie.

Importeur:

**N.V. Haagse Bedrijfsauto Import Mij.  
HABIM N.V.**

Wegastraat 16-18 - 's-Gravenhage  
Telefoon (070) 81 45 41

### MOTOR MET COMPONENTEN

	BENZINE	DIESEL
Motor	B.M.C. A 60 - 16 A.M.W.	D.B. OM 615 • 915
Type	4 cil. 4 slag	4 cil. 4 slag
Boring en slag	76,2 x 89	87 x 83,6
Slagvolume	1,622	1,988
Compressieverhouding	7,2 : 1	21 : 1
Max. vermogen	60 SAE 54 DIN 4000	60 SAE 55 DIN 4200
Max. koppel	12,7 SAE 11,5 DIN 2000	12,0 SAE 11,5 DIN 2400
Krukas lagering	3 hoofdtap 50,8 Ø drijfst. 47,6 Ø	5 hoofdtap 70 Ø drijfst. 52 Ø
Dynamo	12 V / 390 W	14 V / 392 W
Accu	12 V / 36 Ah	12 V / 66 Ah
Startmotor	12 V / 0,8 pk	12 V / 2,5 pk
Smering	Druksmering met serie smeeroliefilter	Druksmering met serie/parallelfilter
Motorophanging	3 steunpunten in rubber	3 steunpunten in rubber
Luchtfilter	Oliebad	Oliebad
Koeling	Water met 2-jarige antivriesvulling	Water met 2-jarige antivriesvulling
Koppeling	Enkelvoudige drogeplaatkoppeling met torsieschokdemping	Enkelvoudige drogeplaatkoppeling met torsieschokdemping
Koppeldiameter en werkkopp.	200 mm 36000 mm <sup>2</sup>	228 mm 54800 mm <sup>2</sup>

### TRANSMISSIE

Versnellingsbak	ZF 4 DS 10
Kroon-pignon reductie diesel	1 : 6,5
Kroon-pignon reductie benzine	1 : 5,85
Versnelling	1e 2e 3e 4e achteruit PTO
Overbrengverh. versnellingsbak	1 : 4,10 1 : 2,28 1 : 1,37 1 : 0,87 1 : 3,90 1 : 1,00
Overbrengverh. totaal diesel	1 : 26,65 1 : 14,82 1 : 8,90 1 : 5,64 1 : 25,35
Overbrengverh. totaal benzine	1 : 23,98 1 : 13,33 1 : 8,01 1 : 5,08 1 : 22,82
Snelheid bij 4000 motor omw/min diesel	13,6 km/h 35,5 km/h 59,2 km/h 93,2 km/h
Snelheid bij 4000 motor omw/min benzine	21,2 km/h 38,2 km/h 63,6 km/h 100,0 km/h
Aandrijf-as	Voorwielaandrijving 2 assen met homokinetische koppelingen

### ASSEN, VERING EN WIELEN

Vooras	Onafhankelijk geveerd met parallelgeleiding
Achteras	Onafhankelijk geveerd met langsarmen
Vering voor	Langs geplaatste torsieveren met rubberhulpveer
Vering achter	Dwars geplaatste torsieveren met rubberhulpveer
Schokbrekers	4 telescoop dubbelwerkend
Wielen	5 x 4,50 K x 15
Banden	6,70-15 Radiaal

### STUURINRICHTING

Type	ZF GB 28a
Reductie	20,2 : 1
Stuurwioldiameter	425 mm

### REMMEN

Remsysteem	Duo-servo
Bekrachtiging	Geen
Remtrommeldiameter voor	280 mm
Remtrommeldiameter achter	230 mm
Remvoeringsoppervlak voor	55000 mm <sup>2</sup>
Remvoeringsoppervlak achter	38000 mm <sup>2</sup>
Handrem	Op voorwielen
Remkrachtverdeler	Bij wielbasis 2930 en 3130 mm

### CHASSIS EN CABINE

Chassisbalken	Buisframe 89 x 6,3 mm
Cabine	Volfront, 2 zitplaatsen, kachel met ruitverwarming, ruitesproeier, avondsignaallicht, parkeerlicht, 2 buitenspiegels, asbak, zonnekleppen en alarmknipperlichten
Kleur	Standaard af fabriek
Koplampen	A-symmetrisch dimlicht met r.a.w.-schakelaar gecombineerd
Tegen meerprijs te leveren	Achterspatborden 3e stoel Versnellingsbak met PTO (35 pk / 11 kgm) Balk en koppeling voor aanhanger (2 uitvoeringen) Toerenteller