

HANOMAG HENSCHEL

CHASSIS MET CABINE 45 P

Diesel
65 DIN pk
GVW 3500 kg

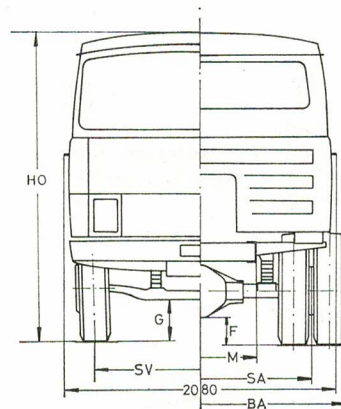
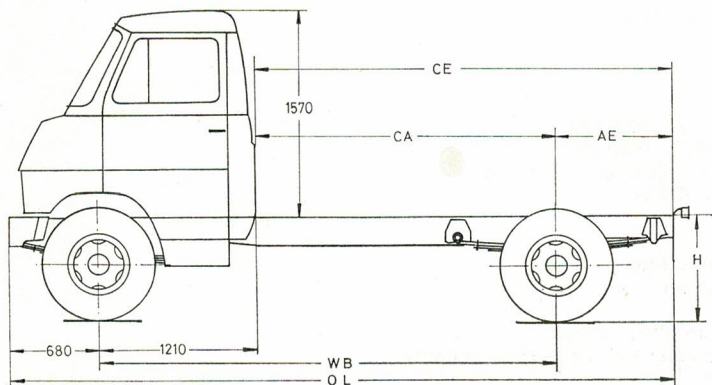

CHASSIS MATEN

WB = wielbasis	mm	3050	3500	3900
CA = achterkant cabine - achteras	mm	1840	2290	2690
AE = achteras - uiteinde chassis	mm	990—1450	1490	1540
CE = achterkant cabine - uiteinde chassis	mm	2830—3290	3780	4230
OL = totale lengte chassis	mm	4720—5180	5670	6120
HO = hoogte onbelast	mm	2260	2260	2260
SV = spoorwijdte voor	mm	1624	1624	1624
SA = spoorwijdte achter	mm	1444	1444	1444
BA = breedte over achterwielen	mm	1850	1850	1850
M = maximum chassisbreedte	mm	728	728	728
F = minimum achteras - grond belast	mm	200	200	200
G = minimum vooras - grond belast	mm	255	255	255
H = onbelast hoogliggend chassis	mm	760	796	796
onbelast laagliggend chassis	mm	5500	6300	6900
draaicirkelstraal				

GEGEVENS LAADBAC OPBOUW

Hoogste toegelaten gewicht (G.V.W.)	kg	3500	3500	3500
Maximum toegelaten gewicht onder vooras	kg	1500	1500	1500
Maximum toegelaten gewicht onder achteras	kg	2500	2500	2500
Maximum laadbaklengte uitwendig wettelijk toegestaan	mm	3800	4500	5200
Afstand spatbord chassis	mm	220	220	220
Eigen gewicht chassis met cabine	kg	1790	1830	1875
Eigen gewicht chassis met cabine onder vooras	kg	1085	1090	1145
Eigen gewicht chassis met cabine onder achteras	kg	705	740	730
Totaal draagvermogen (laadbak en lading)	kg	1710	1670	1625
Gunstigste laadbaklengtes t.o.v. zwaartepunt	} min. } max.	mm	2740—3200	2800
		mm	3400	4300
Gunstigste zwaartepunten voor hart achteras	} min. } max.	mm	100	100
t.o.v. beide asdrukken		mm	740	850

Hanomag-Henschel behoudt zich het recht voor, te allen tijde constructie en uitvoering te wijzigen, zonder verplichting eerder geleverde voertuigen dienovereenkomstig te veranderen, of voertuigen te leveren die overeenkomen met deze specificatie.

Importeur:

N.V. Haagse Bedrijfsauto Import
Mij HABIM N.V.

Wegastraat 16-18 - 's-Gravenhage
Telefoon (070) 81 45 41

MOTOR MET COMPONENTEN

Motor		Hanomag-Henschel D 141 L
Type		4 cil. 4 slag
Boring en slag	mm	95 x 100
Slagvolume	liter	2,835
Compressieverh.		20,5 : 1
Max. vermogen	pk bij omw/min	65 / 3400 DIN 72 / 3400 SAE
Max. koppel	kgm bij omw/min	17 / 1800 DIN 18,7 / 1800 SAE
Krukas lagering	mm	5 x Hoofdl. 70 mm ø drijfstaangsl. 62 mm ø
Dynamo		Wisselstroom 12 V / 490 W
Accu		12 V / 110 Ah
Startmotor		12 V / 4 pk
Smering		Druksmering met serie filter
Motorophanging		3 steunpunten in rubber
Luchtfilter		Oliebad
Koeling		Water met 2-jarige antivriesvulling
Koppeling		Enkelvoudige droge plaat met torsieschokdemping
Koppelingsdiam. en werk.opp.		250 mm 62800 mm ²

TRANSMISSIE

Versnellingsbak		Hanomag-Henschel G 140				
Kroon-pignon reductie		1 : 5,11				
Kroon-pignon reductie BERGAS		1 : 5,62				
Versnelling		1e	2e	3e	4e	achteruit
Overbrengverh. versn.bak		1 : 5,15	1 : 2,66	1 : 1,48	1 : 1,00	1 : 4,31
Overbrengverh. totaal		1 : 26,32	1 : 13,59	1 : 7,56	1 : 5,11	1 : 22,02
Overbrengverh. totaal BERGAS		1 : 28,94	1 : 14,95	1 : 8,32	1 : 5,62	1 : 24,22
Snelheid bij 3400 motor omw/min		17 km/h	34 km/h	61 km/h	90 km/h	21 km/h
Snelheid bij 3400 motor omw/min B.A.		16 km/h	31 km/h	55 km/h	82 km/h	19 km/h
Aandrijf-as		W.B. 3050 en 3500 eendelig W.B. 3900 tweedelig, ophanglager in rubber				

ASSEN, VERING EN WIELEN

Vooras		Vuist I vormig
Achteras		Star vrijdragend
Vering voor		2 x halfelliptisch 5 bladen
Vering achter		2 x halfelliptisch 5 bladen W.B. 3050 6 bladen
Stabilisator		Voor en achter
Schokbrekers		4 x dubbelwerkend telescoop
Wielen		4,50 E16
Banden		6,50 - 16, achter dubbele montage

STUURINRICHTING

Type	ZF - Gemmer GD 28
Reductie	20,2 : 1
Stuurwioldiameter	450 mm

REMMEN

Remsysteem	Duo - Servo
Remtrommeldiameter voor	282 mm
Remtrommeldiameter achter	282 mm
Remvoeringoppervlak voor	73100 mm ²
Remvoeringoppervlak achter	73100 mm ²
Handrem	Mechanisch op achterwielen

CHASSIS EN CABINE

Chassisbalken	U-profiel geschikt voor aanhanger met GVW 3600 kg
Cabine	Volfront, 2 zitplaatsen, kachel met ruitenverw., ruitensproeier, asbak en gevaarlichtinstallatie
Kleur	Olijfgeel
Koplampen	A-symmetrisch dimlicht met r.a.w. schakelaar gecombineerd
Tegen meerprijs te leveren	Dubbele cabine
	5 versnellingsbak
	P.T.O.
	Aanhangwagenkoppeling
	Drukluftbekrachtiging
	Remluft en lichtaansl. } alleen met rembekrachtiging
	Trekker-chassis
	Toerenteller
	Aandrijving voor oliepomp of compressor voor koelinstallatie
	Tachograaf (dagkaart)
	3e zitting in cabine