

HANOMAG HENSCHEL

CHASSIS MET CABINE F 55

Diesel
80 DIN pk
GVW 5400 kg

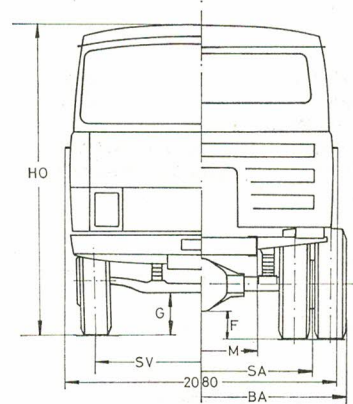
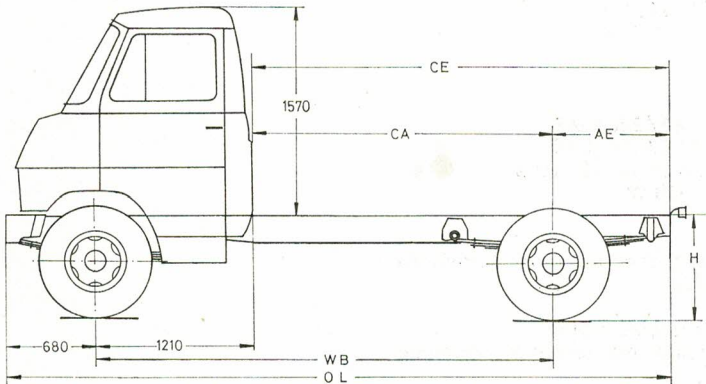

CHASSIS MATEN

WB = wielbasis	mm	3500	3900	4150
CA = achterkant cabine - achteras	mm	2290	2690	2940
AE = achteras - uiteinde chassis	mm	900—1490	1540	1890
CE = achterkant cabine - uiteinde chassis	mm	3190—3780	4230	4830
OL = totale lengte chassis	mm	5080—5670	6120	6720
HO = hoogte onbelast	mm	2340	2340	2340
SV = spoorwijdte voor	mm	1626	1626	1626
SA = spoorwijdte achter	mm	1520	1520	1520
BA = breedte over achterwielen	mm	2000	2000	2000
M = maximum chassisbreedte	mm	728	728	730
F = minimum achteras - grond belast	mm	181	181	181
G = minimum vooras - grond belast	mm	292	292	292
H = onbelast hoogliggend chassis	mm	840	840	840
onbelast laagliggend chassis				
draaicirkelstraal	mm	6300	6900	7100

GEGEVENS LAADBAK OPBOUW

Hoogste toegelaten gewicht (G.V.W.)	kg	5400	5400	5400
Maximum toegelaten gewicht onder vooras	kg	1700	1700	1700
Maximum toegelaten gewicht onder achteras	kg	4000	4000	4000
Maximum laadbaklengte uitwendig wettelijk toegestaan	mm	4500	5200	5600
Afstand spatbord chassis	mm	220	220	220
Eigen gewicht chassis met cabine	kg	2150	2180	2225
Eigen gewicht chassis met cabine onder vooras	kg	1240	1260	1285
Eigen gewicht chassis met cabine onder achteras	kg	910	920	940
Totaal draagvermogen (laadbak en lading)	kg	3250	3220	3175
Gunstige laadbaklengtes t.o.v. zwaartepunt	} min. } max.	mm	3500	4200
		mm	4200	5000
Gunstige zwaartepunten voor hart achteras	} min. } max.	mm	160	180
t.o.v. beide asdrukken		mm	480	540

Hanomag-Henschel behoudt zich het recht voor, te allen tijde constructie en uitvoering te wijzigen, zonder verplichting eerder geleverde voertuigen dienovereenkomstig te veranderen, of voertuigen te leveren die overeenkomen met deze specificatie.

Importeur:

N.V. Haagse Bedrijfsauto Import Mij.
HABIM N.V.

Wegastraat 16-18 - 's-Gravenhage
Telefoon (070) 81 45 41

MOTOR MET COMPONENTEN

Motor		Hanomag-Henschel D 142 L 1
Type		4 cil. 4 slag
Boring en slag	mm	100 x 100
Slagvolume	liter	3,142
Compressieverh.		22,5 : 1
Max. vermogen	pk bij omw/min	80 / 3400 DIN 88 / 3400 SAE
Max. koppel	kgm bij omw/min	20,0 / 1800 DIN 21,3 / 1800 SAE
Krukas lagering		5 x hoofdtrap 70 mm ø drijfst. 62 mm ø
Dynamo		Wisselstroom 12 V / 490 W
Accu		12 V / 110 Ah
Startmotor		12 V / 4 pk
Smering		Druksmering met serie filter- en warmte uitwisselaar
Motorophanging		3 steunpunten in rubber
LuchtfILTER		Oliebad
Koeling		Water met 2-jarige antivries vulling
Koppeling		Enkelvoudige droge plaat met torsieschokdemping
Koppelingsdiam. en werkopp.		250 mm 62800 mm ²

TRANSMISSIE

Versnellingsbak		Hanomag/Henschel G 150				
Kroon-pignon reductie		1 : 5,37				
Kroon-pignon reductie BERGAS		1 : 5,86				
Versnelling	1e	2e	3e	4e	5e	achteruit
Overbrengverh. versn.bak	1 : 7,265	1 : 4,206	1 : 2,515	1 : 1,536	1 : 1,0	1 : 6,33
Overbrengverh. totaal	1 : 39,98	1 : 22,55	1 : 13,47	1 : 8,22	1 : 5,37	1 : 38,99
Overbrengverh. totaal BERGAS	1 : 42,54	1 : 24,61	1 : 12,70	1 : 8,96	1 : 5,86	1 : 37,09
Snelheid bij 3400 motor omw/min	13 km/h	22 km/h	36 km/h	60 km/h	92 km/h	14 km/h
Snelheid bij 3400 motor omw/min B.A.	12 km/h	20 km/h	33 km/h	55 km/h	84 km/h	13 km/h
Aandrijfjas						
						2 delig, ophanglager in rubber vanaf WLB 3900

ASSEN, VERING EN WIELEN

Vooras	Vuist I vormig
Achteras	Star vrijdragend
Vering voor	2 x halfelliptisch 6 bladen
Vering achter	2 x halfelliptisch 6 bladen
Stabilisator	Voor en achter
Schokbrekers	4 x dubbelwerkend telescoop
Wielen	6,00 G-16 SDC
Banden	7,50 - 16 achter dubbele montage

STUURINRICHTING

Type	ZF-gemmer GD 40
Reductie	26,4 : 1
Stuurwioldiam.	450 mm

REMMEN

Remsysteem	Duo-servo
Bekrachtiging	Geen
Remtrommeldiameter voor	325 mm
Remtrommeldiameter achter	325 mm
Remvoeringoppervlak voor	114600 mm ²
Remvoeringoppervlak achter	114600 mm ²
Handrem	Mechanisch op achterwielen

CHASSIS EN CABINE

Chassisbalken	U-profiel geschikt voor aanhanger met GVW 5000 kg
Cabine	Volfront, 2 zitplaatsen, kachel met ruitenverw., ruitensproeier, asbak
Kleur	Olijfgeel
Koplampen	A-symmetrisch, dimlicht met r.a.w. schakelaar gecombineerd
Tegen meerprijs te leveren	Dubbele cabine
	P.T.O.
	Drukluftbekrachtiging
	6 ton aanhangwagen koppeling } alleen met rembekrachtiging
	remlucht- en lichtaansluiting
	Aandrijving voor oliepompe of compressor voor koelinstallatie
	Toerenteller
	Trekker chassis
	3e zitting
	Tachograaf