

HANOMAG HENSCHEL

CHASSIS MET CABINE F 65-S

Diesel
80 DIN pk
GVW 5990 kg

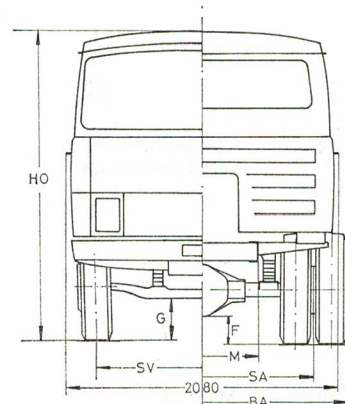
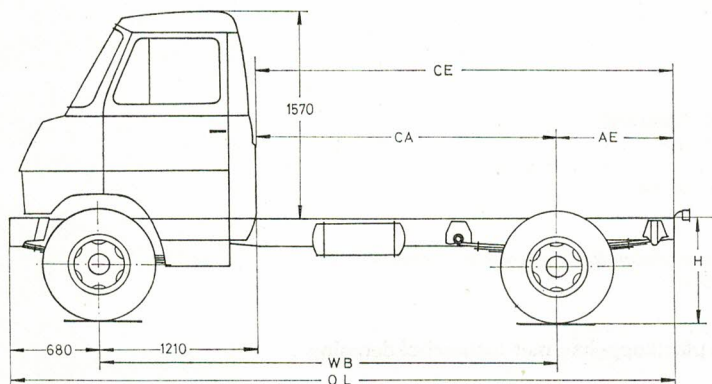

CHASSIS MATEN

WB = wielbasis	mm	3500	3900	4150	4750
CA = achterkant cabine - achteras	mm	2290	2690	2940	3540
AE = achteras - uiteinde chassis	mm	900—1490	1090	1290	1690
CE = achterkant cabine - uiteinde chassis	mm	3190—3780	3780	4230	5230
OL = totale lengte chassis	mm	5080—5670	5670	6120	7120
HO = hoogte onbelast	mm	2350	2350	2350	2350
SV = spoorwijdte voor	mm	1626	1626	1626	1626
SA = spoorwijdte achter	mm	1520	1520	1520	1520
BA = breedte over achterwielen	mm	2000	2000	2000	2000
M = maximum chassisbreedte	mm	730	730	730	730
F = minimum achteras - grond belast	mm	181	181	181	181
G = minimum vooras - grond belast	mm	292	292	292	292
H = onbelast hoogliggend chassis	mm	860	860	860	860
onbelast laagliggend chassis					
draaicirkelstraal	mm	6300	6900	7100	8000

GEGEVENS LAADBAK OPBOUW

Hoogste toegelaten gewicht (G.V.W.)	kg	5990	5990	5990	5990
Maximum toegelaten gewicht onder vooras	kg	2100	2100	2100	2100
Maximum toegelaten gewicht onder achteras	kg	4200	4200	4200	4200
Maximum laadbaklengte uitwendig wettelijk toegestaan	mm	4500	5200	5600	6600
Afstand spatbord chassis	mm	220	220	220	220

Eigen gewicht chassis met cabine	kg	2195	2225	2245	2275
Eigen gewicht chassis met cabine onder vooras	kg	1285	1310	1315	1340
Eigen gewicht chassis met cabine onder achteras	kg	910	915	930	935
Totaal draagvermogen (laadbak en lading)	kg	3795	3765	3745	3715
Gunstigste laadbaklengtes t.o.v. zwaartepunt	min.	mm	3100	3700	4140
	max.	mm	3700	4200	4700
Gunstigste zwaartepunten voor hart achteras t.o.v. beide asdrukken	min.	mm	490	530	560
	max.	mm	770	850	890

Hanomag-Henschel behoudt zich het recht voor, te allen tijde constructie en uitvoering te wijzigen, zonder verplichting eerder geleverde voertuigen dienovereenkomstig te veranderen, of voertuigen te leveren die overeenkomen met deze specificatie.

Importeur:

N.V. Haagse Bedrijfsauto Import Mij
HABIM N.V.

Wegastraat 16-18 - 's-Gravenhage
Telefoon (070) 81 45 41

HANOMAG HENSCHEL

CHASSIS MET CABINE F 65-S

Diesel
80 DIN pk
GVW 5990 kg

MOTOR MET COMPONENTEN

Motor		Hanomag-Henschel D 142 L 2
Type		4 cyl. 4 slag
Boring en slag	mm	100 x 100
Slagvolume	liter	3,142
Slagvolume		22,5 : 1
Max. vermogen	pk bij omw/min	80 / 3400 DIN 88 / 3400 SAE
Max. koppel	kgm bij omw/min	20 / 1800 DIN 22 / 1800 SAE
Krukas lagering	mm	5 x hoofdtap 70 mm ø drijfst. 62 mm ø
Dynamo		Wisselstroom 12 V / 490 W
Accu		12 V / 110 Ah
Startmotor		12 V / 4 pk
Smering		Druksmering met serie smeerolie filter, warmteuitwisselaar
Motorophanging		3 steunpunten in rubber
Luchtfilter		Oliebad
Koeling		Water met 2-jarige antivriesvulling
Koppeling		Enkelvoudige droge plaatkoppeling met torsieschokdemping
Koppelingsdiam. en werkopp.		250 mm 62800 m ²

TRANSMISSIE

Vernsellingsbak		Hanomag-Henschel G 150
Kroon-pignon reductie		1 : 5,37
Kroon-pignon reductie BERGAS		1 : 5,86
Versnelling		1e 2e 3e 4e 5e achteruit
Overbrengverh. versn.bak		1 : 7,265 1 : 4,206 1 : 2,515 1 : 1,536 1 : 1,0 1 : 6,33
Overbrengverh. totaal		1 : 38,98 1 : 22,55 1 : 13,47 1 : 8,22 1 : 5,37 1 : 38,90
Overbrengverh. totaal BERGAS		1 : 42,54 1 : 24,61 1 : 12,70 1 : 8,96 1 : 5,86 1 : 37,09
Snelheid bij 3400 motor omw/min		13 km/h 22 km/h 36 km/h 60 km/h 92 km/h 14 km/h
Snelheid bij 3400 motor omw/min B.A.		12 km/h 20 km/h 33 km/h 55 km/h 84 km/h 13 km/h
Aandrijfjas		W.B. 3500 eendelig WB 3900 t/m W.B. 4750 tweedelig, ophanglager in rubber

ASSEN, VERING EN WIELEN

Vooras		Vuist I vormig
Achteras		Star vrijdragend
Vering voor		2 x halfelliptisch 7 bladen
Vering achter		2 x halfelliptisch 6 bladen
Stabilisator		Voor en achter
Schokbrekers		4 x dubbelwerkend telescoop
Wielen		6,00 G-16 SDC
Banden		7,50-16 achter dubbele montage

STUURINRICHTING

Type		ZF-gemmer GD 40
Reductie		26,4 : 1
Stuurwioldiam.		450 mm

REMMEN

Remsysteem		Duo-servo
Bekrachtiging		Lucht
Remtrommeldiameter voor		325 mm
Remtrommeldiameter achter		325 mm
Remvoeringoppervlak voor	114600	114600 mm ²
Remvoeringoppervlak achter	114600	114600 mm ²
Handrem		Mechanisch op achterwielen

CHASSIS EN CABINE

Chassisbalken		U-profiel geschikt voor aanhanger met GVW 5000 kg
Cabine		Volfront, 2 zitplaatsen, kachel met ruitverw., ruitensproeier en asbak
Kleur		Olijfgeel
Koplampen		A-symmetrisch, dimlicht met r.a.w. schakelaar gecombineerd
Tegen meerprijs te leveren		Dubbele cabine P.T.O. 6 ton aanhangwagen koppeling met remlucht- en lichtaansluiting 3e zitting Tachograaf Toerenteller Aandrijving voor oliepomp of compressor koelinstallatie